

A - 300 KIT

PROFESJONALNY ZESTAW

do zakuwania nitów



Profesjonalne narzędzie przemysłowe do zakuwania różnego rodzaju nitów, oczyszczania spoin spawów, zgrzewów, rdzy...itp. oraz do sprawdzania jakości spoin (szczelności).
Możliwość zamówienia 4 rodzajów dłut o różnych kształtach.
Lekki - tylko 1,7 kg, niskie wibracje, małe gabaryty, poręczny.



MODEL	CZĘSTOTLIWOŚĆ Hz	SREDNICA DŁUTA mm	DŁUGOŚĆ mm	MASA kg	ZUŻYCIĘ POWIETRZA l/min	WEJŚCIE ZASILAJĄCE Inch	POZIOM WIBRACJI m/s ²	POZIOM HAŁASU dB (A)	MAX. CIŚNIENIE PRACY P bar
A-300 KIT	2600	10	185	1,7	300	1/4	80	105	5,9

A - 300 KIT

Elementy w A-300 KIT

1. Mini naolejacz
2. Króciec 1/4"
3. Nypel przyłączeniowy na wąż fi wew. 8 mm
4. Nypel 1/4" Typ R25



OPCJONALNIE DŁUTO 1019



CE
Made in Japan

DŁUTA W ZESTAWIE DO A-300 KIT

1000



1026



1002



1001



MŁOTEK PRZEMYSŁOWY

FHR - 6A - 2 KIT

Fuji

Możliwość regulowania kierunku wylotu powietrza



Młotek na standardowe końcówki okrągłe o średnicy \varnothing 12,7 mm.
Zakowanie nitów o średnicach:

- aluminiowe 3,2 - 6,4 mm
- stalowe 2,5 - 5,0 mm

do zakuwania nitów łbowych, rurkowych i krytych



MODEL	CZĘSTOTLIWOŚĆ Hz	ŚREDNICA DEUTA mm	DLUGOŚĆ mm	MASA kg	ZUŻYCIE POWIETRZA l/min	WEJŚCIE ZASILAJĄCE Inch	POZIOM WIBRACJI m/s	POZIOM HAŁASU dB (A)	MAX. CIŚNIENIE PRACY P bar
FRH-6A-2	50	12,7	193	1,5	400	1/4"	19,88	103	5,9

FHR - 6A - 2 KIT

Elementy w FHR-6A-2 KIT

1. Mini naolejacz
2. Nypel 1/4" Typ R25
3. Sprężyny



DŁUTA W ZESTAWIE DO FHR - 6A - 2

1000



5/32"



1/8"



Made in Japan

ZESTAW

do zakuwania nitów



PT - 42204 KIT



Idelane narzędzie do prac serwisowych w motoryzacji i drobnych usługach / produkcji

• Skok bijaka: 78 mm



MODEL	CZĘSTOTLIWOŚĆ Hz	ŚREDNICA DŁUTA mm	DŁUGOŚĆ mm	MASA kg	ZUŻYCIE POWIETRZA l/min	WEJŚCIE ZASILAJĄCE Inch	POZIOM WIBRACJI m/s²	POZIOM HAŁASU dB (A)	MAX. CIŚNIENIE PRACY P bar
42204	1800	10	211	1,4	170	1/4"	28,9	97/109	6,3

PT - 42204 KIT

Elementy w PT - 42204 KIT

1. Mini nalejacz
2. Nypel 1/4" Typ R25
3. Sprężyna



DŁUTA W ZESTAWIE
DO PT - 42204

3/16"



5/32"



1/8"



3/32"



1"



ZESTAW

do zakuwania nitów stalowych



Made in Taiwan

RH - 9509X KIT



**SUPER
HEAVY
DUTY**



MŁOTEK PRZEZNACZONY DO ZAKUWANIA:

- Nity stalowe - max. 5/16" - 8 mm
- Nity aluminiowe max. 3/8" - 9,5 mm

- Skok bijaka: 147 mm
- Wąż zasilający: ø. wew. 9,5 mm

MODEL	CZĘSTOTLIWOŚĆ Hz	SREDNICA DŁUTA mm	DŁUGOŚĆ mm	MASA kg	ZUŻYCIE POWIETRZA l/min	WEJŚCIE ZASILAJĄCE Inch T	MAX. CIŚNIENIE PRACY P bar
RH - 9509X	900	12,7	275	2,7	450	1/4"	6,3

RH - 9509X KIT

**SUPER
HEAVY
DUTY**

Elementy w RH - 9509X KIT

1. Olej do narzędzi pneumatycznych
2. Nypel 1/4"
3. Regulator przepływu powietrza
4. Sprężyny
5. Taśma izolacyjna



DŁUTA W ZESTAWIE DO RH - 9509X



- 3/32" - 2,5 mm
- 1/8" - 3 mm
- 5/32" - 4 mm
- 3/16" - 5 mm
- 1.1/4" - 30 mm



ZAKUWANIE NITÓW ŁBOWYCH W SPOSÓB KULISTY - SOCZEWKOWY

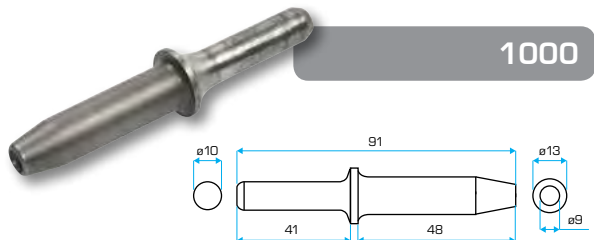

Zakownik do formowania zakuwki nitów \varnothing 3mm.

Dostępne również rozmiary do nitów:

- 3/32" - 2,5 mm | • 1/8" - 3 mm | • 5/32" - 4 mm
- 3/16" - 5 mm | • 5/16" - 8 mm

ZAKOWNIK

ZAKUWKA

BLACHY

TRZON (SZYJKA)

ŁEB

WSPORNIK

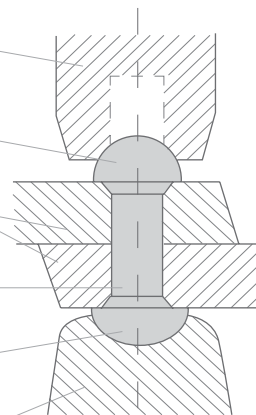

WAŻNE!

Należy pamiętać, że długość trzpienia nitowanego powinna być równa sumie długości obu łączonych elementów, powiększonej o długość trzpienia przeznaczonej do uformowania zakuwki.



ZAGINANIE

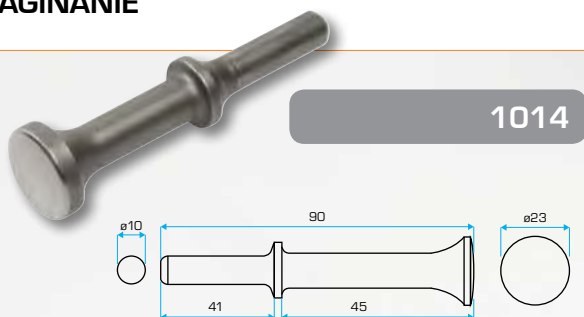

Końcówka robocza doskonale sprawdza się podczas zaginania blach.

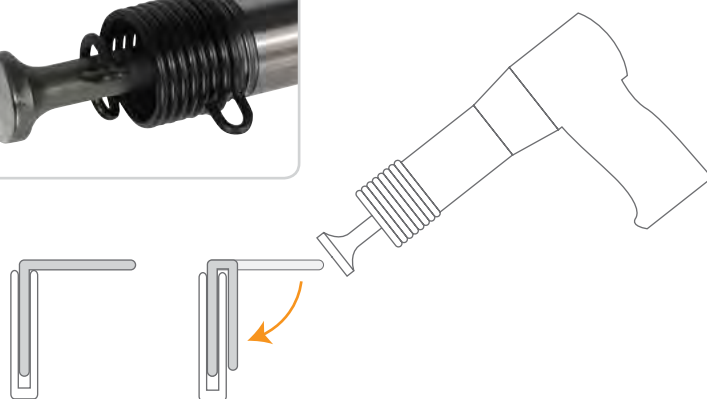



1026

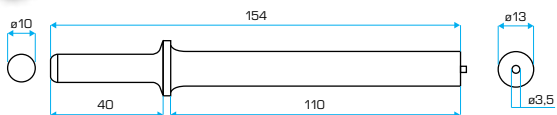

Zakuwnik do nitów rurkowych, itp.



1001

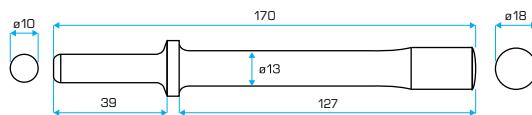

Zakuwnik do wszelkich prac blacharskich, gięcia, zaginania elementów metalowych oraz zakuwania nitów łbowych na płasko.



1008

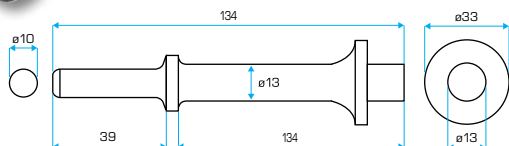

Końcówka robocza do łatwego i szybkiego montażu (nabijania) wszelkich tulei i sworzni.



1011

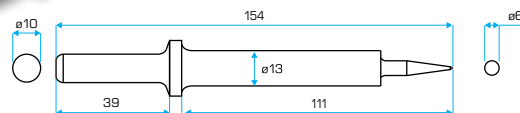

Dłuto z końcówką do wykonywania i powiększania otworów w miękkich materiałach.

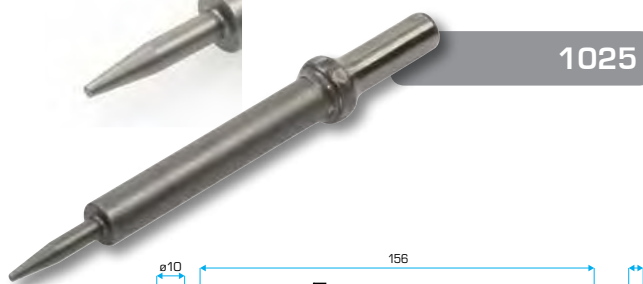

1025

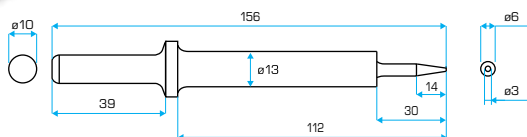

Dłuto do usuwania (wybijania) nitów z okładzin hamulcowych ciężkich samochodów ciężarowych.

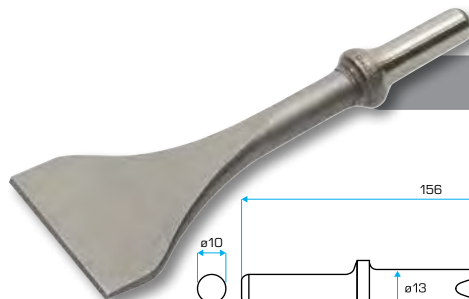

1019

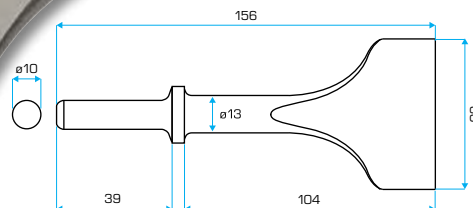

Dłuto łopatkowe, szerokie - 60 mm.



1002

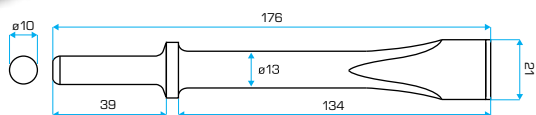

Dłuto zwykłe- płaskie szerokości 21 mm.



1007

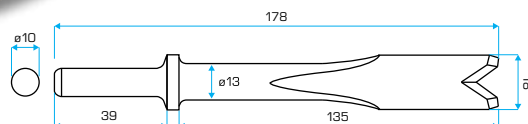

Dłuto do odcinania (usuwania) złączy punktów spawanych, nitów, pinezek, etc.

CB13S

MŁOTEK PRZEMYSŁOWY

nile air tools

Młotek przemysłowy przeznaczony na linie produkcyjne do wszelkiego rodzaju montażu sworzni, tulei, kołnierzy, uszczelek olejowych.



MODEL	CZĘSTOTLIWOŚĆ Hz	DŁUGOŚĆ mm	MASA Kg	ZUŻYCIĘ POWIETRZA l/min	WEJŚCIE ZASILAJĄCE Inch mm	POZIOM WIBRACJI m/s ²	POZIOM HAŁASU dB (A)	MAX. CIŚNIENIE PRACY P bar
SB13S	1	211	1,14	50	1/4"	28,9	100	6,3